

Walce tandemowe CC142

DANE TECHNICZNE

Masy

Masa operacyjna:	4 030 kg
Masa operacyjna z ROPS (Maksymalna):	3 900 kg
Masa modułu przedniego:	1 900 kg
Masa modułu tylnego:	2 000 kg

Trakcja

Zakres prędkości:	0 – 10 km/h
Oscylacja przegubu:	± 10°
Teoret. zdolność pokonywania wzniesień:	41 %

Zagęszczanie

Statyczny nacisk liniowy przód:	14,5 kg/ cm
Statyczny nacisk liniowy tył:	15,4 kg/ cm
Amplituda nominalna:	0,5 mm
Częstotliwość wibracji:	52 Hz
Siła odśrodkowa:	33 kN
Zbiornik wody:	200 l

Silnik

Producent	Deutz
Model:	D2011 L03 I
Typ:	Wysokoprężny, chłodzony powietrzem
Moc znamionowa:	45,0 hp
Moc znamionowa	34,0 kW
Znamionowa prędkość obrotowa:	2 600 rpm
Moc znamionowa (ocena standard)	SAE J1995
Zbiornik paliwa:	50 l

Układ hydrauliczny

Jazda

Pompa tłoczkowa osiowa o zmiennej wydajności i serwo,
dwa silniki tłoczkowe promieniowe o stałej objętości
Pompa / silniki zębate o stałej objętości
Pompa zębata o stałej wydajności.
Hydrostatyczny włączany dźwignią jazdy.
Wielotarczowy na obu bębnach

Wibracje

Kierowanie

Hamulec

Hamulec postojowy / awaryjny

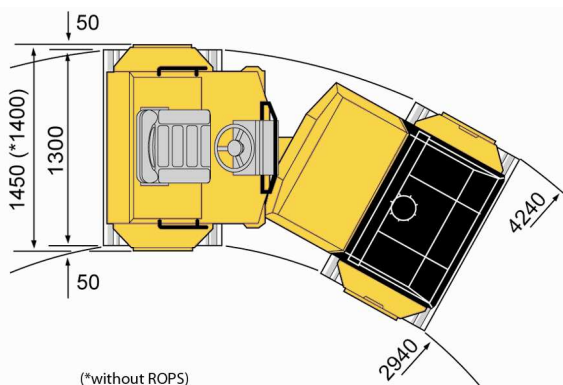
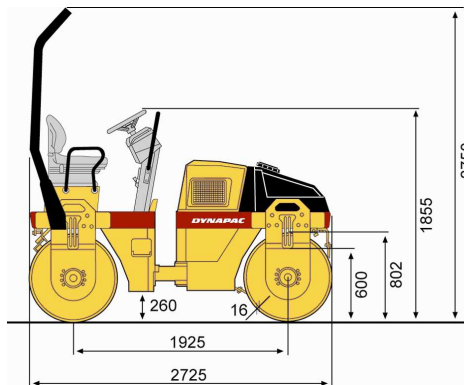

TECHBUD Sp. z o. o.

65-127 Zielona Góra, ul. Gorzowska 12

tel. +48 68 470 72 50, fax +48 68 470 72 51

www.techbud.eu, e-mail: techbud@techbud.eu

Konto bankowe: DB PBC SA 80 1910 1048 2408 0151 9024 0001

Kapitał zakładowy: 51.000 zł • KRS: 0000189024 • NIP: 929-171-71-89